

仕様書番号 292541

TCM

FD160S-4
＜湿式ブレーキ＞
フォークリフトトラック
トルクコンバータ付

仕 様 書

<http://www.keiyou.net>

TCM 株式会社

TCM フォークリフト 仕様書

【車 両 名 称】	TCM FD160S-4		
【種 類】	ディーゼル式カウンタバランス形		
【性 能】			
最大荷重	(フォークの基から 600mmで)	<u>14,500 kg</u>	
	(フォークの基から 1,220mmで)	<u>10,200 kg</u>	
最大揚高	(フォーク上面で)	<u>4,000 mm</u>	
サイドシフト量		<u>左右各 150 mm</u>	
フォークシフト量 (外々で)		<u>470 ~ 2,210 mm</u>	
マスト傾斜角	(前 傾)	6°	
	(後 傾)	12°	
上昇速度	(負荷時)	330 mm/s	
走行速度	(無負荷時)	< 前 進 > 33 km/h	< 後 進 > 33 km/h
登坂能力	(負荷時, 走行速度 1.6km/hにおいて)	1 / 3.7	
最小旋回半径	(車体最外部)	4,450 mm	
最低地上高	(マスト下, フォーク下)	255 mm	
【重 量】			
空車重量		<u>約 19,600 kg</u>	

【機 関】

名 称	いすゞ自動車 “6HK1TC” ディーゼル機関
形 式	4 サイクル 水冷
シリンダー数 (径 x 行程)	6 - 115 x 125 mm
総行程容積	7.790 lit.
定格出力	132 kW(179 ps) / 2,000 rpm
最大トルク	807 N·m(82 kg·m) / (1,400 rpmにおいて)
空気清浄器	口紙式 1個
蓄 電 池 (JIS 5時間率容量)	12 V, 80 AH 2個
燃 料 タ ン ク	250 lit.

【伝 動 装 置】

トルクコンバータ (形 式)	3要素 1段 2相形
変 速 機 (形 式)	フルパワーシフト, 常時噛み合い式, 自動変速式
(変速段数)	(前進) 3段, (後進) 3段
減速機および差動機	まがり歯歯車 および すぐ歯歯車
終 減 速 機	遊星歯車式
車 輪 (前 車 輪)	4 - 11.00 - 20 - 18 PR (ID)
(後 車 輪)	2 - 11.00 - 20 - 18 PR (ID)
ブレーキ装置 (常用ブレーキ)	前輪制動, 内部拡張油圧式
(駐車ブレーキ)	変速機内蔵 湿式多板ディスク 機械式
かじ取り装置 (形 式)	後輪かじ取り, ハイドラシティック式

【荷 役 装 置】

マ ス ト	外枠コ形・内枠J形断面, 転動式, 2段伸縮式
リフトチェーン	リフチェーン 2条

【油 圧 装 置】

リフトシリンダー	単動ピストン式
テイルトシリンダー	複動ピストン式
サイドシフトシリンダー	複動ピストン式
フォークシフト用モーター	オピットモーター(歯車式)
油 圧 ポ ン プ	歯 車 式
切 換 バ ル ブ	5連弁 油圧ハイロット式, リーフバルブ付
ステアおよびトルコマチック用ポンプ	歯 車 式

【運 転 装 置】

〈運 転 席 位 置〉		車体中央から左寄り、シート前後調整可 サスペンション付き
〈レバーおよびペダル類〉		
かじ取りハンドル	1	リフトレバー 1
ブレーキペダル	2	テイルトレバー 1
加速ペダル	1	サイドシフトレバー 1
方向変換レバー	1	フォークシフトレバー 2
ハンドル角度調整レバー	1	シート調整レバー 1
〈ス イ ッ チ 類〉	—追加分は 4頁を参照して下さい—	
メインスイッチ (イグニッション兼用)	1	駐車ブレーキスイッチ 1
方向指示器スイッチ (ライト、デマーススイッチを含む)	1	切替スイッチ(距離計 - アウメータ) 1
警音器ボタン	1	ドライブモード切替スイッチ 1
		シフトホールド切替スイッチ 1
〈計 器 類〉	—追加分は 4頁を参照して下さい—	
走行速度計	1	燃 料 計 1
アウメータ (積算距離計と切替式)	1	トランスミッション油圧計 1
機関温度計	1	
〈警 告 装 置〉	—追加分は 4頁を参照して下さい—	
駐車ブレーキ警告(ブザー併用)	1	ブレーキ油圧警告(ブザー併用) 1
機関油圧警告 (機関オイルフィルタ警告兼用)	1	ブレーキ油量警告 1
エアクリーナ目詰まり警告	1	ブレーキライニング警告 1
トルコン油温警告	1	ハイビーム表示 1
充 電 警 告	1	インターロック警告灯(ブザー併用) 1
方向指示器指示	左右各 1	グロー表示灯 1
		エンジン警告灯 1
〈照 明 装 置〉	—追加分は 4頁を参照して下さい—	
前 照 灯	2	制 動 灯 2
車 幅 灯	2	後 退 灯 1
尾 灯	2	方向指示灯 前後各 2
〈そ の 他〉		
警 音 器	1	バックミラー 左右各 1
後部反射器	2	(外寸 310x236mm)
後退警告器	1	リヤアANDAミラー(ウエイト上) * 3
		(外寸 310x236mm)
		* [4頁・(10)項による]

【牽 引 装 置】 (形 式)

穴付きプレート

【付 属 工 具】

(標準工具) 一 式

【その他の装 備】

(1) 高 マ ス ト	[VM400]	一 式											
(2) サイドシフト	[油圧シリンダ [*] -式]	一 式											
(3) フォークシフト	[油圧モーター式]	一 式											
(4) 長 フ ォ ー ク	[フォークシフト用]	一 式											
(5) 鋼製キャビン		一 式											
(6) エ ア コ ン		一 式											
(7) 湿式ブレーキ		一 式											
(8) 前 部 作 業 灯 (ハロゲン 70W)	<table border="0"> <tr> <td>・フェンダ[*]上ブラケット部</td> <td>左右各 1コ。</td> <td>スイッチ 1コ。</td> </tr> <tr> <td>・外枠上部</td> <td>左右各 1コ。</td> <td rowspan="2">} スイッチ 1コ。</td> </tr> <tr> <td>・外枠下部(デフ上付近)</td> <td>1コ。</td> </tr> <tr> <td>・フィンガー[*]バ[*]上部</td> <td>左右各 1コ。</td> <td>スイッチ 1コ。</td> </tr> </table>	・フェンダ [*] 上ブラケット部	左右各 1コ。	スイッチ 1コ。	・外枠上部	左右各 1コ。	} スイッチ 1コ。	・外枠下部(デフ上付近)	1コ。	・フィンガー [*] バ [*] 上部	左右各 1コ。	スイッチ 1コ。	7 コ
・フェンダ [*] 上ブラケット部	左右各 1コ。	スイッチ 1コ。											
・外枠上部	左右各 1コ。	} スイッチ 1コ。											
・外枠下部(デフ上付近)	1コ。												
・フィンガー [*] バ [*] 上部	左右各 1コ。	スイッチ 1コ。											
(9) 後 部 作 業 灯 (ハロゲン 70W)	[ウェイト上 左右各 1コ。スイッチ 1コ。]	2 コ											
(10) リヤアンダ [*] -ミラー増設	[2コ増設]	計 3 コ											
(11) 車 検 装 備		一 式											
(12) 荷 重 計	[デジ [*] 外式(プリンタ [*] 無し)]	一 式											

<http://www.keiyou.net>

TCM

フォーク リフト トラック
FORK LIFT TRUCK

MODEL : FD160S-4

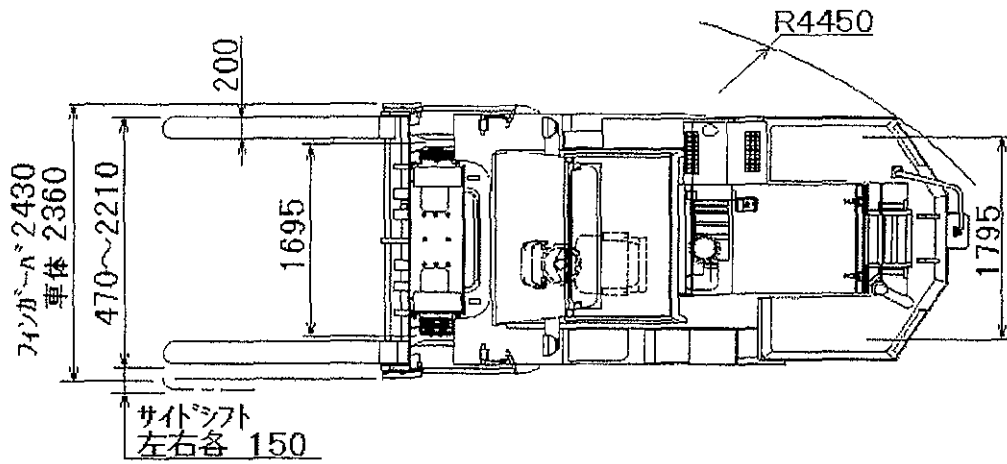

最大荷重

14,500kg / 600mm

10,200kg / 1,220mm

<http://www.keiyou.net>

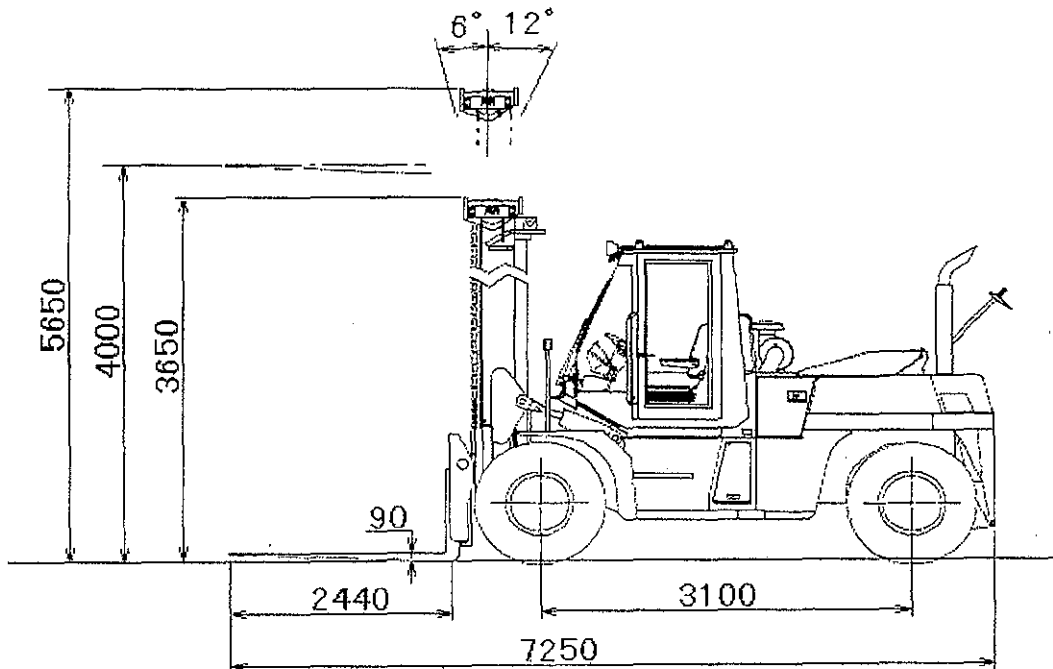

TCM株式会社
TCM CORPORATION

9512830